

COOPERANDO

Jornal da Cooperativa Regional de Produtores Rurais de Sete Lagoas Ltda | Ano 50 | Número 596 | 15 de AGOSTO de 2019

CAVALGANDO

Férias na Roça

PÁGINA 07

Produtos da marca SETE foram apresentados na Minas Láctea

PÁGINA 15

MAIORES

FORNECEDORES

PÁGINA 10

MELHORES

NA QUALIDADE

PÁGINA 11

BALCÃO

DE NEGÓCIOS

PÁGINA 14

Sistemas de Irrigação para Horta e Jardim

Há no mercado diversos sistemas de irrigação, entre tipos de equipamentos e empresas especializadas. No entanto os mais utilizados são o de aspersão e o de gotejamento. Saiba mais na

PÁGINA 07



ADUBOS, SEMENTES, DEFENSIVOS

e outras mercadorias com preços diferenciados você encontra no Armazém da COOPERSETE

Faça sua cotação

Tatiane: (31) 3779-2370

Felipe: (31) 99902-0287

Em andamento, Torneio Leiteiro da Coopersete, realizado entre fazendas

CADERNO DE RECEITA



Omelete Mineiro com Leite

PÁGINA 16



Começou dia 12 de agosto, com esgotas dos animais de Ivan Leão França e Geraldo Machado, o Torneio Leiteiro da Coopersete. A previsão é que a última pesagem aconteça até o próximo dia 30 de agosto. Participam da competição, realizada entre fazendas, dez produtores associados. O Sindicato Rural de Sete Lagoas e Sicoob Credisete apoiam o evento.

PÁGINA 03



COMBUSTÍVEL DE QUALIDADE E PREÇO BAIXO É NO POSTO DA COOPERATIVA

EDITORIAL

Edição Márcio Vicente

Faleceu em Sete Lagoas, dia 29 de junho, aos 77 anos, o jornalista, advogado, historiador e escritor Márcio Vicente da Silveira Santos. Também foi secretário de cultura de Sete Lagoas na gestão de quatro prefeitos. Registrou a história e fez história em nossa cidade. Dedicamos a presente edição do COOPERANDO em sua homenagem.

Em um dos seus livros, "100 anos de imprensa" (1994), cita de forma cronológica todas as publicações impressas da cidade. Entre elas, está lá o COOPERANDO, que teve sua primeira edição em 25 de julho de 1969: "Editores entre 1969 e 1985, diversos; de 1986 a 1987, Leidélia Teixeira Villefort; a partir de 1989, Marcelo Guimarães dos Santos".

E qual o motivo da presente edição homenagear Márcio Vicente? Ele é (foi) o pai de Marcelo Guimarães dos Santos, editor do COOPERANDO há 30 anos. Márcio Vicente não será esquecido!

PALAVRA DA DIRETORIA

O trabalho continua

Amigos associados:

Fizemos – e vamos continuar fazendo – significativas mudanças na administração da Coopersete para enfrentar o momento econômico. Melhoramos consideravelmente a situação econômica da nossa cooperativa nos últimos anos. E estamos trabalhando para continuar progredindo, sem esquecer o produtor rural.

Em maio, junho e julho, fizemos compras estratégicas para abastecer nossos armazéns de mercadorias, principalmente de adubos e sementes. E oferecemos preços e prazos competitivos, em um momento onde os preços sobem em decorrência da demanda.

No laticínio, compramos moderna máquina para en-

vase de leite. E estamos buscando alternativas para economizar energia – luz e gás. Também começamos reformas estruturais, em atendimento as solicitações do Serviço de Inspeção Federal. Eles vão garantir ainda mais a qualidade dos produtos SETE. E estamos capacitando nossos colaboradores. As perspectivas futuras para o laticínio são promissoras. Vamos vender mais, ter mais retorno e o associado será beneficiado.

Para o Posto de Combustíveis, implantamos o Beblue, um aplicativo de descontos para o usuário. Com certeza, vai alavancar nossas vendas. Ao usar o Beblue, parte do valor gasto pelos clientes gera saldo do aplicativo – o Cash-back! Com ele, é possível consumir em qualquer lugar do Brasil que aceita Beblue.

No campo, continuamos com os projetos voltados para o produtor de leite. E contratamos mais um técnico agrícola para ampliar a assistência. Nosso objetivo principal é que ele tenha mais lucro na sua atividade. Sabemos que o momento não é dos melhores, para quem exerce a nobre missão de oferecer alimento ao homem da cidade. Acreditamos que é passageiro. Até lá – e sempre – tenha sempre em mente que a cooperativa está aqui para ajudar.

Mauro de Melo Figueiredo
Presidente

Maurílio Vaz de Melo
Diretor Comercial

Ivan Leão França
Diretor Financeiro

Participe da nossa tradicional feijoada!



- Data: 01/09
- Horário: 12 às 17h
- Local: APAE - SL
- Valor: R\$ 20,00

Adquira já o seu convite.
Informações: (31) 3774-2101.

PRO PIZZA Delivery

1 Pizza Família 35 cm + 1 Retri **R\$ 25,00**

2 Pizzas Família 35 cm **R\$ 36,50**

(31) 3773-0010
99779-0910
Consulte taxa de entrega

Rei do Lanche

3107-0600 | 99999-8724

Aceitamos todos os cartões

Confira nossa taxa de entrega

Abasteça na Coopersete e receba parte do seu dinheiro de volta



Baixe o app Beblue e crie uma conta com CPF. Não se preocupe! Seus dados estão protegidos. Abasteça no Posto da Coopersete. Ao pagar, peça pela maquininha Beblue. Digite seu CPF na maquininha e pronto! Parte do valor gasto volta para o saldo do app. Esse saldo poderá ser usado para efetuar pagamentos nos estabelecimentos parceiros ou transferido para amigos que também tenham Beblue. O saldo é creditado imediatamente após a compra, caso ela tenha sido realizada dentro das condições citadas. Saiba mais em www.beblue.com.br

EXPEDIENTE

COOPERATIVA REGIONAL DE PRODUTORES RURAIS DE SETE LAGOAS LTDA - COOPERSETE. Rua Ulises Vasconcelos, 18 - 35.700-030 - Sete Lagoas - MG. Telefones: PABX (31) 3779-2350. CGC: 24.989.477/0001-00. Inscrição Estadual: 672.044.576.0045. **Diretor Presidente:** Mauro de Melo Figueiredo. **Diretor Financeiro:** Ivan Leão França. **Diretor Comercial:** Maurílio Vaz de Melo. **Conselho de Administração:** Marcelo Azeredo Barbosa, Januário Fraga e Antônio Fernando de Castro Bahia Filho, Geraldo Eustáquio Moreira, Ernane Gonçalves de Paula e Waldir Botelho. **Suplentes:** Paulo Rogério Campolina Paiva, Ronaldo Antônio de Oliveira e João Bernardino de Souza Neto. **Conselho Fiscal:** Antônio Fortunato Martins, Raul Diniz Neto e Helvécio Marques. **Suplentes:** Edson Lourenço de Freitas, José Aroldo de Paula e Mônica Pereira Mascarenhas Lopes. **COOPERANDO**. **Editor e Jornalista Responsável:** Marcelo Guimarães dos Santos (Reg. Prof. DRT: "MG 07484 JP"). **Conselho Editorial:** Édio Costa (Professor - UFSJ), Guilherme Viana (Jornalista - Embrapa Milho e Sorgo), Jadir Maurício Lanza Rabelo (Presidente Sindicato Rural), José Joaquim Ferreira - Juca (agrônomo), Marcelo Guimarães (Jornalista - Coopersete), Maria Celuta Machado Viana (Pesquisadora - Epamig), Maurílio Vaz de Melo (Produtor Rural - Coopersete), Ramon Costa Alvarenga (Pesquisador - Embrapa Milho e Sorgo), Tatiane Cristelli (Agrônoma - Coopersete) e Walfrido Albermaz (agrônomo extensionista - Emater). **Tiragem:** 2.000 Exemplares. **DISTRIBUIÇÃO GRATUITA**. Impressão: Sempre Editora. **Representantes:** Agência Água Marketing e Pesquisas Ltda., AGROMÍDIA e SL NOTÍCIAS LTDA. - Telefone: (31) 3771-0877. **O COOPERANDO não se responsabiliza pelas matérias assinadas.**

COMPETIÇÃO

Em andamento, Torneio Leiteiro da Cooperse, realizado entre fazendas



■ Ao lado, produtores, seus funcionários, diretores da Cooperse e membros da Comissão Organizadora, que fizeram o Torneio Leiteiro de 2018. Acima, vaca Zuleta, campeã do Torneio: 81,64 kg de leite/dia

Começou dia 12 de agosto, com esgotas dos animais de Ivan Leão França e Geraldo Machado, o Torneio Leiteiro da Cooperse. A previsão é que a última pesagem aconteça até o próximo dia 30 de agosto. Participam da competição, realizada entre fazendas, dez produtores associados. A data da divulgação dos resultados das pesagens, e entrega dos troféus e prêmios aos vencedores, será dia 31 de agosto. O Sindicato Rural de Sete Lagoas e Sicoob Crediseite apoiam o evento.

Para a premiação, será considerado o melhor conjunto de três animais, sendo computados os primeiros, segundos e terceiros melhores conjuntos por categoria grupal. Serão premiados, também os melhores animais, considerados individualmente, sendo computados os três melhores em cada categoria.

A Grande Campeã do Torneio Leiteiro de 2018 foi a vaca Zuleta, do produtor Amaril Franklin. Ela produziu 81,64 kg de leite/dia. Já o Conjunto (de três vacas) Grande Campeão, na categoria adulta, foi do associado Marcelo Candiottto Moreira de Carvalho. Produziu 186,14 kg de leite em 24 horas.

Os produtores participantes são: Amaril Franklin, Cleber Borges, Eymard Timponi, Geral-

do Machado, Ivan Leão França, Luís Eduardo Loureiro, Marcelo Azeredo Barbosa, Marcelo Candiottto, Monica Mascarenhas Lopes e Sérgio França Leão. Fazem parte da Comissão Organizadora: Felipe França Vieira Perez, Jadir Mauricio Lanza Rabelo, José Avelino Santos Rodrigues, José Geraldo da Cruz, Krysthine Heback Machado, Mauro Figueiredo, Tatiane Cristelli Dias e Wilton Soares da Silva.

O presidente da Cooperse, Mauro de Melo Figueiredo, diz que o Torneio, além da avaliação do potencial produtivo dos animais, é uma oportunidade para os produtores estarem juntos e trocarem informações. "É um torneio de amigos e não de competidores", complementa o diretor Maurílio Vaz.

Cada participante entra com três animais, em uma ou duas categorias - Novilhas (até quatro dentes) e vacas (com mais de quatro dentes) -, que serão avaliadas pela Comissão Organizadora. Os animais participantes serão ordenhados conforme o sistema da propriedade (duas ou três por dia). As vacas poderão ser ordenhadas mecânica ou manualmente, seguindo o mesmo esquema da esgota. O manejo utilizado na esgota será o mesmo utilizado durante a pesagem.



BEBIDA LÁCTEA

- ✓ FRUIT SETE MORANGO - 1LT.
- ✓ FRUIT SETE MORANGO - 120ML.



LEITES

- ✓ LEITE SETE PASTEURIZADO INTEGRAL - 1LT.
- ✓ NOSSO LEITE PASTEURIZADO SEMIDESNATADO - 1LT.
- ✓ LEITE SETE DESNATADO TIPO C - 1LT.



MANTEIGA

- ✓ MANTEIGA POTE SETE - 200GR.
- ✓ MANTEIGA POTE SETE - 500GR.



DOCES

- ✓ DOCE DE LEITE SETE LATA - 800GR.
- ✓ DOCE DE LEITE SETE LATA - 10KG.



DOCES

- ✓ DOCE DE LEITE SETE BARRA - 500GR.
- ✓ DOCE DE LEITE SETE BARRA - 7KG.



QUEIJOS

- ✓ QUEIJO RICOTA FRESCA - 500GR.
- ✓ QUEIJO MINAS FRESCAL - 500GR.
- ✓ QUEIJO MINAS FRESCAL - 1KG.
- ✓ QUEIJO MINAS PADRÃO - 500GR.

Produtos Sete





MUSSARELA

- ✓ QUEIJO MUSSARELA - 500GR.
- ✓ QUEIJO MUSSARELA - 2KG.
- ✓ QUEIJO MUSSARELA BOLINHA - 500GR.



REQUEIJÃO

- ✓ REQUEIJÃO BARRA SETE - 500GR.
- ✓ REQUEIJÃO BARRA SETE - 1KG



REQUEIJÃO

- ✓ REQUEIJÃO POTE SETE - 200GR.
- ✓ REQUEIJÃO POTE SETE - 300GR.

Cooperativa Regional de Produtores Rurais de Sete Lagoas Ltda.
 Rua Dr. Renato Azeredo, 1807 - Centro - Sete Lagoas - MG
 E-mail: vendas1@cooperse.com.br
 Fone: (31) 98525-9310 / 3773-2899

Martins
TOPOGRAFIA E ENGENHARIA

E-mail: martinstopoengenharia@gmail.com / Fones: (31) 37769452/ (31)995021279

End.: Rua Coronel Randolpho Simões, 1260, Sala 11- Bairro Boa Vista Sete Lagoas MG

PRESTAÇÃO DE SERVIÇOS:

- ✓ Cadastro;
- ✓ Georreferenciamento (INCRA);
- ✓ Pesquisa de imóveis;
- ✓ Levantamento Topográfico;
- ✓ Mapeamento de Terreno;
- ✓ Projeto de Loteamento;
- ✓ Locação, Nivelamento e Monitoramento;
- ✓ Dentre outros.

ALEX MARTINS FIGUEIREDO

Engenheiro Agrimensor
 CREA: 86786/D-MG
 Credenciamento
 INCRA:CGC

O PRODUTOR PERGUNTA, A EMBRAPA RESPONDE



O capim-elefante é melhor que as braquiárias para a produção de leite?

Essas duas gramíneas requerem manejos distintos e apresentam diferentes exigências nutricionais. Assim, em solos mais férteis e submetidos a manejo adequado, o capim-elefante apresenta maior potencial forrageiro quando comparado às braquiárias. Por outro lado, as braquiárias apresentam melhor adaptação a solos ácidos e de baixa fertilidade, e requerem manejo menos cuidadoso, sendo que, nessas condições, a sua produtividade e persistência se mostram maiores que as do capim-elefante.

Qual a adubação a ser usada na recuperação de pastagens degradadas?

O uso de fertilizantes em pastagens não pode seguir uma recomendação geral, sob pena de tornar-se insuficiente, antieconômico ou ambos. Antes de decidir sobre quais fertilizantes aplicar na pastagem e em que quantidade, é necessário examinar a área e coletar amostras do solo para análise química. Tratando-se da recuperação de pastagens degradadas, as deficiências nutricionais mais prováveis são de nitrogênio e fósforo, mas poderá haver também a necessidade de adubação com enxofre, potássio e outros elementos. A quantidade de fertilizante a aplicar dependerá também do uso que se pretende dar à pastagem.

Por que as vacas demoram a entrar em cio após o parto, mesmo recebendo suplementação mineral?

Se as vacas não estiverem recebendo alimentação com níveis adequados de energia e proteína, a suplementação mineral, por si só, não adianta.

Como deve ser o manejo da ordenha?

Adota-se a linha de ordenha, mantêm-se o úbere e os tetos sempre limpos e desinfetados, e a sala de ordenha e os equipamentos devem ser higienizados diariamente. Na ordenhadeira mecânica, o trabalho de rotina inclui métodos de higiene e desinfecção com detergentes próprios, bom funcionamento dos equipamentos, verificação do estado de conservação, troca das peças de borracha a cada seis meses. E evitar o excesso de sucção (que predispõe o desenvolvimento de um processo inflamatório).

Quais são as vantagens em utilizar abrigos individuais (casinhas) na criação de bezerros?



Figura 1: Abrigo individual para bezerros



Figura 2: Abrigo duplo para bezerros

A principal vantagem do uso dos abrigos individuais ou duplos (figuras 1 e 2), em relação aos bezerreiros convencionais, está em sua mobilidade. Com a mudança de local do abrigo entre um bezerro mais velho que sai, e outro recém-nascido que entra, procura-se quebrar o ciclo de vida dos organismos causadores de doenças, reduzindo, assim, os gastos com medicamentos. Cuidados devem ser tomados na localização dos abrigos, que devem ficar em terreno seco e bem drenado, com a parte aberta voltada para o sol nascente e as partes laterais e traseira voltadas para os ventos dominantes e a chuva. A maior desvantagem dos abrigos é para o tratador, que fica sujeito às intempéries enquanto lida com os animais.

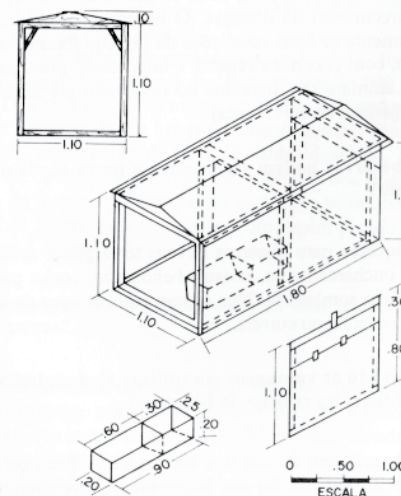

Salas

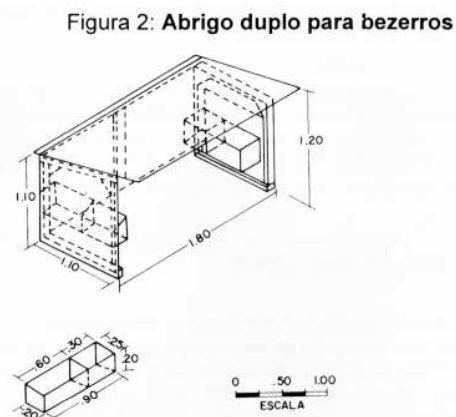
COOPERSETE ALUGA

Localização privilegiada:
Em frente a Praça Barão do Rio Branco e ao lado da Prefeitura; Centro da cidade, próximo aos bancos e comércio

Informações:
(31) 3779-2350



Rua Benedito Valadares, 49 - Centro - Sete Lagoas

www.marcinhiveiculos.com.br

31 3772-1166

PROMOÇÃO
R\$ 59,90
Consulte condições



LOCVEL
aluguel de carros

Reservas: 31 3774-1166
Rua Benedito Valadares, 52
Centro - Sete Lagoas

LOJA COOPERSETE

Completa Farmácia Veterinária

 **MSD** Medicamentos com
preços promocionais



ADUBOS E DEFENSIVOS



SEMENTES DE MILHO E SORGO

Confira preços especiais
e condições de pagamentos
no Armazém da Cooperste

Fone: (31) 3779-2370
Rua Ulisses de Vasconcelos, 23



PORTAS ABERTAS PARA A POPULAÇÃO! TODO MUNDO PODE COMPRAR!

EPAMIG INFORMA

Cana-de-açúcar para bovinos

A cana-de-açúcar tem importância estratégica na alimentação do rebanho bovino na época seca do ano, por ser uma cultura de fácil cultivo, de baixo custo, com grande potencial produtivo e apresentar coincidência de safra com o período de escassez de forragens. Além disso, mantém qualidade nutritiva por longo espaço de tempo após a maturidade.

Neste artigo, são apresentadas algumas das variedades em avaliação na Epamig Centro Oeste, em Prudente de Morais, com potencial produtivo para a região e os concentrados Nitromineral e Nitroprotético desenvolvidos pela Epamig para uso com a cana na alimentação animal. Destaca-se que graças à parceria entre a Epamig, Coopersete, Emagter, Sindicato dos Produtores Rurais de Sete Lagoas e produtores é que tem sido possível o trabalho de cana na Epamig Centro Oeste, com impacto positivo na melhoria dos canaviais da região. De 2013 a 2018 foram entregues 171 mil quilos de mudas, alcançando um número expressivo de produtores de diversos municípios da região.

Variedades em avaliação na Epamig com potencial produtivo para a região:

RB98-7935: alta produtividade, ótimo perfilhamento e brotação de soca, boa rebrota após corte mecanizado, porte alto, sem pelo, despalha fácil, maturação média/tardia, médio teor de sacarose, corte para o meio até final de safra

RB98-8082: alta produtividade, ótimo perfilhamento e brotação de soca, porte alto, muito empalhada, sem pelo, maturação média, médio teor de sacarose, corte para o meio de safra

RB97-5201: alta produtividade, ótima brotação de soca, porte alto, sem pelo, despalha fácil, maturação tardia, médio teor de sacarose, corte para o final de safra

RB96-5902: média produção, porte médio, sem pelo, despalha naturalmente, maturação precoce, alto teor de sacarose, corte para início de safra.

RB93509: média produção, rápido crescimento, porte médio, sem pelo, despalha fácil, maturação média/tardia, alto teor de sacarose, corte para meio até final de safra

RB83-5054: média produção, porte médio, sem pelos, despalha naturalmente, colmo fino, maturação precoce, alto teor de sacarose, corte para início de safra

RB85-5536 – alta produtividade, excelente capacidade de perfilhamento e estabilidade de produção, porte médio, sem pelos, despalha fácil, sensível a seca, maturação média, alto teor de sacarose, com corte para o meio de safra

RB86-7515 – alta produtividade, é rústica, porte alto, sem pelo, despalha fácil, maturação médio/tardia, médio teor de sacarose, corte para o meio até final de safra

RB92579 – alta produtividade, crescimento inicial lento, mas que em seguida se recupera, porte alto, sem pelos, despalha difícil, rápida recuperação após a seca, maturação média/tardia, alto teor de sacarose, corte para meio até final de safra

IACSP93-3046 – média produção, bom perfilhamento, porte médio, sem pelos, sensível à seca, mas com capacidade de recuperação após as primeiras chuvas, colmos eretos indicando boa colheitabilidade, maturação média, alto teor de sacarose, corte no meio da safra

RB92-5268 – rápido desenvolvimento inicial, porte ereto, despalha naturalmente, material de boa colheitabilidade, maturação média/tardia, médio teor de sacarose, com corte para meio até final de safra.

■ A cana-de-açúcar é uma cultura de fácil cultivo, de baixo custo, com grande potencial produtivo



PRODUTOR RURAL, O QUE PRECISA?

No **ARMAZÉM DA COOPERSETE** encontra medicamentos veterinários, rações, insumos, adubos, sementes, ferramentas, artigos de selaria, roupas, utensílios domésticos e tudo o que for necessário para sua fazenda ou sítio



Portas abertas
para população!
Todo mundo pode comprar!



Coopersete

**CENTRAL
DE VENDAS**

Ana Cláudia (Dinha)

FONES: (31)

3779-2384

98269-3081

vendas@coopersete.com.br

Utilização na alimentação

A cana-de-açúcar é fonte de energia por excelência e tem boa aceitação por parte do gado. No entanto, sabe-se que ela tem elevado teor de fibra pouca digestível, baixos teores de proteína e de minerais. Para contornar esta deficiência nutricional há uma recomendação técnica bastante difundida que é a clássica mistura: cana-uréia.

No entanto, na busca por alternativas mais eficientes, a Epamig desenvolveu a formulação de dois concentrados: o Nitromineral Epamig cana e o Nitroproteico Epamig cana para ser utilizado em mistura com a cana na alimentação dos animais:

O NITROMINERAL EPAMIG Cana tem a seguinte composição: 55,0% de uréia; 14,0% de fosfato bicálcico; 20,0% de sal mineral; 5,0% de sal comum; 6,0% de sulfato de amônio. Deve-se fornecer 14 gramas do Nitromineral por kg de cana fresca picada, homogeneizando bem o concentrado à cana no momento de fornecimento no cocho. Recomenda-se fazer a adaptação dos animais, sendo que na primeira semana a dosagem deve ser administrada pela metade da recomendada.

Outra fórmula é o NITROPROTEICO EPAMIG Cana que teve como base a substituição de parte do nitrogênio da uréia por nitrogênio de fonte de proteína natural. Sua composição é a seguinte: 83,0% de farelo de soja; 5,2% de uréia; 1,2% de calcário; 2,0% de fosfato bicálcico; 6,4% de sal mineral; 1,6% de sal comum e 0,6% de sulfato de amônio. Deve-se fornecer 50 gramas do Nitroproteico por kg de cana fresca picada, homogeneizando bem o concentrado à cana no momento do fornecimento no cocho. Recomenda-se fazer a adaptação dos animais, sendo que na primeira semana a dosagem deve ser pela metade.

Trabalhos da Epamig mostraram que garrotes sobreano $\frac{3}{4}$ Zebu x Holandês, recebendo os concentrados NITROMIME-



■ Na busca por alternativas mais eficientes, a Epamig desenvolveu dois concentrados: o Nitromineral Epamig cana e o Nitroproteico Epamig cana

RAL e NITROPROTEICO juntamente com cana como fonte volumosa, obtiveram ganhos de peso vivo de 258 g/dia e 538 g/dia, respectivamente. Novilhas de ano a ano e meio de idade

$\frac{3}{4}$ Holandês x Zebu, os ganhos foram de 870 g/dia, quando alimentadas com variedades de cana, em mistura com o NITROPROTEICO. Vacas em lactação também podem ser alimentadas

com o NITROMINERAL ou o NITROPROTEICO adicionados à cana, mas devendo levar em consideração a necessidade de ajustes da dieta com rações concentradas, se for o caso.

ACREDITAMOS EM UM FUTURO COM MAIS

*conhecimento
saúde
criatividade
solidariedade*

compromisso COM A *educação*

Do 1º ano Ensino Fundamental ao 3º ano do Ensino Médio

ANGLO
SETE LAGOAS

31. 3774.7111
 /anglosetelagoas

CAVALGANDO

Férias na roça

Enfim férias. Expectativa enorme, a turma já de férias, faziam planos, e mais planos, quando chegassem na fazenda, as roupas na sacola, vestiam calça Jeans, botinas nos pés, e chapéus, tudo recém adquiridos na Selaria Sete.

Um deles dizia; minha mala é um saco, e o cadeado é um nó. Os jovens dormiram na casa de um deles, mal dormiram a noite, tomaram um café da manhã reforçado. Aguardavam o tio, que os levariam pra roça. Som da buzina, todos se animaram. Vamos simhora. Chegaram então, num recanto meio perdido, no pé da Serra, muitas espichosas léguas, tamanha simplicidade, mas a beleza natural, soberba, magnífica.

Aguada na porta, chegava por gravidade. - É gravidez?, perguntou um. Casa de roça, é verdade, mas carregando arremate de casa fazendeira: assoalho de tabuas, fogão com mistura de amarelo e cimento, como os degraus da cozinha para a grande cobertura ao fundo. Convite a ser pisado.

Dias e noites passavam ligeiro, leite no curral, nadar no córrego, mas o melhor era quando escutavam o barulho dos cascos da tropa sendo tangida para os currais. Com os cabrestos na mão, os jovens chegavam no curral. O tio é quem escolhia os animais. Você pegue a Loira, uma égua amarela, amarelo claro, com crina e rabo da cor da pelagem. Você pegue a baia, uma égua amarela, cor de melado, crina e rabo preto, com listas nos membros. Você pegue a alazã, uma égua vermelha, crina e rabo amarelado. Você pegue a castanha, uma égua vermelha, com crina e rabo preto. Você pegue a russa, uma égua da cor de garça branca. Do lado dos currais, tinha o cômo-

do de arreios. Bem raspadas, eram seladas, primeiro a manta protetora de lombo, por cima a sela.

O tio ia falando - troca esta embocadura, põe aquela rédea, naquela cabeçada. Pura sabedoria dele, tudo pra ensinar aos jovens, a lida no mundo equestre. Um comentou. Nú... igual no Pião, com o Luciano e a Fernanda.

O tio, selou uma égua tordilha, cinza, cor de régua de curral. Sem apertar as barrigueiras, os animais ficaram na sombra, iam almoçar, trocar os trajes. Como sempre, coisa divertida, arrumação alegre, foi principiada naquela manhã. As panelas emparelhadas nas trempes do fogão a lenha. Vamos comer moçada, não sabemos onde, e nem quando vamos comer de novo.

Somos descendentes dos sobreviventes, e quem sobreviveu é quem comeu. Como o combinado, vamos

para o povoado, três léguas, passamos no Retiro, olhamos os gado, vamos chegar antes de começar a quadrilha. Olha. Ocêis fiquem bem calmo, lá vai ser lugar estranho, muita gente, e forasteiros também. Não facilitar, para não ter um mau resultado. Sei que conselho e água, agente da somente para quem pede, mas... sabidese nos pensamentos, que esta noite vai ser das melhores. No caminho, vamos encontrando os companheiros, a cavalgada vai ser boa. Vizinhos e amigos tão indo também.

Fogueira acesa, barraquinhas com guloseimas suculentas e bandeirinhas coloridas. Músicas típicas e linguajar próprio. Os recém chegados se ajeitavam em mesas, todos estavam acompanhados das esposas e filhos. Mulheres vestidas para a ocasião, tranças nos cabelos, chapéus enfeitados, serviam

caldo de costela, caldo de feijão, torresmo, pipoca, canjica e quentão, desta feita, bem carregado na cachaça.

Elas iam como beija flor pousando ali e acolá, forrando o bucho dos presentes. É chegada a hora da quadrilha. Sô Izídio, o marcador, enérgico, devidamente paramentado para a ocasião, terno cinza claro, dália na lapela, apito na mão, sabedor de suas funções, esperava. Afinal, tinham ensaiado três semanas, e como foi bom estes ensaios, não haveria de ter erros.

Com um forte apito, o pátio ficou vazio. Casais foram chegando em seus lugares. Os tocadores já marcando compasso, em toada sertaneja. Sô Izídio gritou: - Atenção... em seus lugares! Música alta, e a quadrilha começou. - Balancê! É do Francês, vem bailar. Voz de tangedor de gado, muito

Por: Ti Rei



bem ensaiados, os pares seguiam a risca. Arrancou aplausos e gritos dos presentes.

Mês de julho frio esse um, há muito não tínhamos uma férias com tanto frio. As mulheres com belos casacos e jóias que ficam sempre guardadas. Senhoras elegantes aquelas. - Caminho da roça... os pares em fila, como gado indo para a bebida, dançavam arrastando as botinas. Sô Izídio gritou novamente: - A ponte caiu! ... muito bem ensaiados, deram meia volta, girando em sentido ante horário.

Os presentes animados, também dançavam aos redores das mesas. Mais um grito do Sô Izídio: - Anariê... é do francês, casais vão para traz. - Alavantú, gritou o Sô Izídio. É do francês, os casais vão pra frente. - Caminho da roça, os pares seguem os noivos. - Olha a chuva! Sô Izídio gritou. Com muita alegria, os casais deram meia-volta. - Changez! Do francês, troquem os casais. - autre fois, repete o passo, destroquem os casais. - Olha a cobra! As dançadeiras gritam e pularam no colo dos rapazes. - Coroa de rosas, os rapazes, levantam os braços sobre a cabeça das dançadeiras, coroando-as. - Baile. Os pares vão dançar no centro do círculo. - Balancê, está acabando.

Deixando lentamente para traz o povoado, a quadrilha, a festança, seguiam atentos, vigilantes, curiosos e alegres. Animais pediam rédeas de volta pra casa, sempre vigiado pela lua que caminhava de cheia para mingunte, clareava as trilhas, a lua é muito importante, ela clareia de noite. Respirou forte e demorado, a leve aragem da madrugada, quase uma hora. Afinal estava chegando. Os jovens alegres, falaram. - Férias boa esta uma. Tá dôôido sô.

Vou cavalgando, pedaços de mim vou deixando.

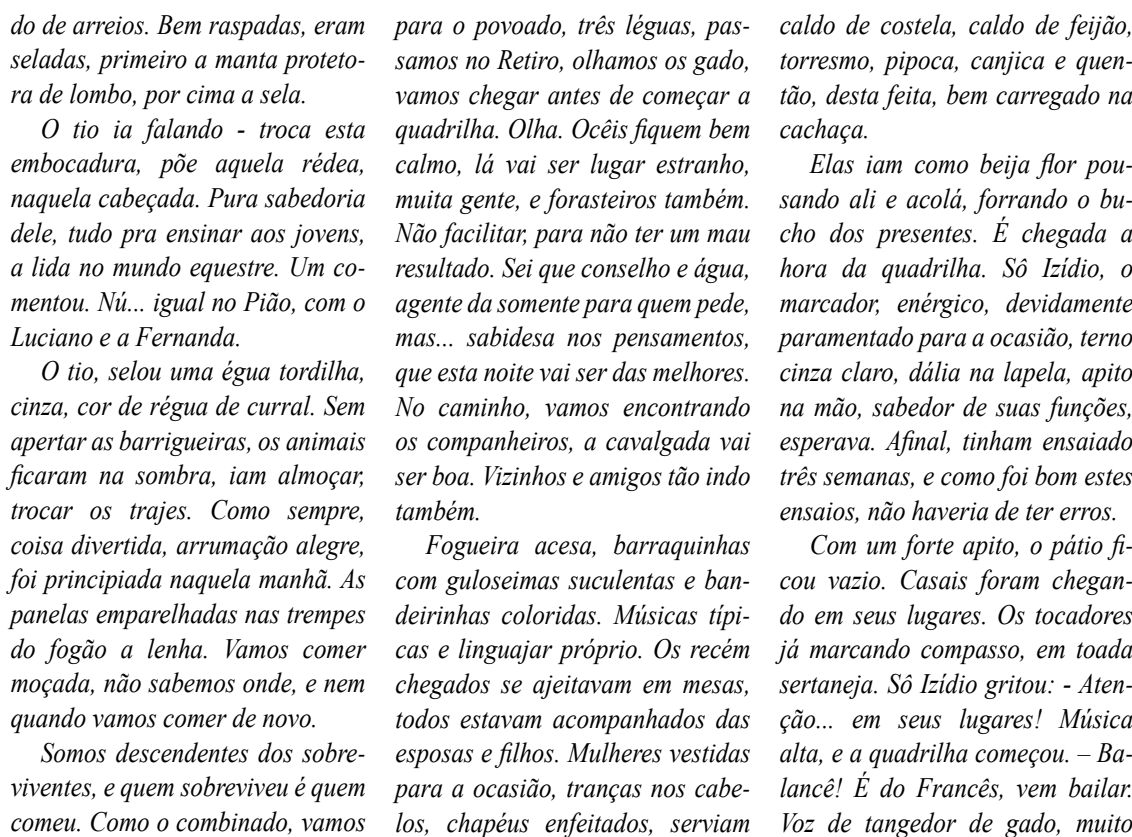

Oficina do Marcelo

REFORMAS E CONSERTOS DE MÁQUINAS EM GERAL

Marcelo Henrique Martins
(MECÂNICO)

(31) 3773-8448/ Cel.: 9.9917-6938

Avenida Múcio José Reis (Av. Norte Sul)
Nº. 793, bairro Nossa Sra. das Graças
CEP: 35.700-489 - Sete Lagoas-MG

Tambores, Bombonas e Ferragens
para fabricação de muros

TAMBORSETE

Fone: (31) 3771-3163
Cel.: (31) 9791-2521

Rua Agapito da Silva Melo, 14 - Jardim Amélia - Sete Lagoas

Ponto churrasco

3776-0439 Antecipe seu pedido. Ligue!

Av. Antônio Olinto, 1373 A, Centro
Direção: Pedro e Elza [f.pontodochurrasco.com.br](#)

Realize seu sonho!

Piscinas e produtos com preços direto de fábrica

3494-9228

IAZUL

RAILOC

Andaimes
Escoramentos
Máquinas

3774-1818

OPINIÃO

Caio Coimbra
Engenheiro Agrônomo

Quais os males causados pela liberação de novos agrotóxicos (agroquímicos/pesticidas)? Significa mais veneno na mesa do brasileiro?



A liberação de novos agroquímicos é polêmica, causa insegurança e incertezas para quem tem pouco conhecimento na área agrícola. Na verdade, temos que agradecer por isso estar acontecendo. Quais os benefícios para a sociedade?

1 - Dos novos agroquímicos liberados, 44 são ingredientes ativos já registrados e que foram modernizados e gerado outros produtos, ou seja, agroquímicos mais eficientes. Além de 7 novos princípios ativos.

2 - A entrada desses produtos no mercado aumenta as opções para o produtor rural combater pragas e doenças, elevando a produtividade e colocando alimentos

mais baratos e com maior qualidade na nossa mesa.

3 - É extremamente positivo porque temos além de agroquímicos mais modernos no mercado, menos agressivos ao homem e ao meio ambiente.

4 - O custo dos produtos ao consumidor tendem a reduzir. Já que com a maior oferta, poderá haver redução no custo de produção do produtor rural e con-

sequentemente queda nos preços dos alimentos.

5 - Lembro sempre que o remédio que utilizamos para tratar frieiras, caspas, entre outros, são utilizados na dosagem correta e recomendada pelo médico. Logo, trabalhamos para que no campo a dosagem de produto seja aplicada na de forma correta e na época adequada com a recomendação do Engenheiro Agrônomo.

<p>BEBIDA LÁCTEA</p> <ul style="list-style-type: none"> ✓ FRUIT SETE MORANGO - 1LT. ✓ FRUIT SETE MORANGO - 120ML. 	<p>LEITES</p> <ul style="list-style-type: none"> ✓ LEITE SETE PASTEURIZADO INTEGRAL - 1LT. ✓ NOSSO LEITE PASTEURIZADO SEMIDESNATADO - 1LT. ✓ LEITE SETE DESNATADO TIPO C - 1LT. 	<p>MANTEIGA</p> <ul style="list-style-type: none"> ✓ MANTEIGA POTE SETE - 200GR. ✓ MANTEIGA POTE SETE - 500GR.
<p>DOCES</p> <ul style="list-style-type: none"> ✓ DOCE DE LEITE SETE LATA - 800GR. ✓ DOCE DE LEITE SETE LATA - 10KG. 	<p>DOCES</p> <ul style="list-style-type: none"> ✓ DOCE DE LEITE SETE BARRA - 500GR. ✓ DOCE DE LEITE SETE BARRA - 7KG. 	<p>QUEIJOS</p> <ul style="list-style-type: none"> ✓ QUEIJO RICOTA FRESCA - 500GR. ✓ QUEIJO MINAS FRESCAL - 500GR. ✓ QUEIJO MINAS FRESCAL - 1KG. ✓ QUEIJO MINAS PADRÃO - 500GR.
<h1>Produtos Sete</h1>		
<p>MUSSARELA</p> <ul style="list-style-type: none"> ✓ QUEIJO MUSSARELA - 500GR. ✓ QUEIJO MUSSARELA - 2KG. ✓ QUEIJO MUSSARELA BOLINHA - 500GR. 	<p>REQUEIJÃO</p> <ul style="list-style-type: none"> ✓ REQUEIJÃO BARRA SETE - 500GR. ✓ REQUEIJÃO BARRA SETE - 1KG. 	<p>REQUEIJÃO</p> <ul style="list-style-type: none"> ✓ REQUEIJÃO POTE SETE - 200GR. ✓ REQUEIJÃO POTE SETE - 300GR.

Cooperativa Regional de Produtores Rurais de Sete Lagoas Ltda.
Rua Dr. Renato Azeredo, 1807 - Centro - Sete Lagoas - MG
E-mail: vendas1@cooper sete.com.br
Fone: (31) 98525-9310 / 3773-2899

PROMOÇÕES

DA FARMÁCIA VETERINÁRIA DA COOPERSETE



MONOVIN C – 20 ML
- De: R\$10,50
PARA: R\$9,50



FERTILCARE IMPLANTE 600 – C/10 IMPLANTES - De: R\$159,50
PARA: R\$125,00



LACTOCINA 100ML – PREÇO PARA CAIXA FECHADA 20 UNIDADES - De: R\$9,00
PARA: R\$7,50



BOVIGAM VACA LACTAÇÃO 5G - SERINGA - De: R\$19,90
PARA: R\$13,00



MASTICINE L 10 G - De: R\$11,90
PARA: R\$10,50



ADE PHÓS CALBOV – 2KG - De: R\$22,90
PARA: R\$17,90



SUPERHION 1LITRO - De: R\$192,90
PARA: R\$150,20



FLUATAC DUO 5L COM APLICADOR - De: R\$500,50
PARA: R\$469,00



UNGUENTO SM SPRAY 400ML - De: R\$24,00
PARA: R\$20,50

Ligue: (31) 3779-2370

*Ofertas válidas enquanto durar o estoque

VOLUME DE LEITE

Leite recebido em JULHO/2019
3.137.156 litros

Número de fornecedores:
152

Média diária de litros de leite recebidos pela COOPERSETE

- Jul/18: 115.861
- Ago/18: 118.319
- Set/18: 118.658
- Out/18: 118.730
- Nov/18: 118.801
- Dez/18: 116.930
- Jan/19: 116.895
- Fev/19: 114.234
- Mar/19: 110.114
- Abr/19: 110.709
- Mai/19: 104.666
- Jun/19: 98.855
- Jul/18: 101.199

Utilize
Marcas ® Patentes
(31) 3771-8085 / 3774-0105
www.utilizeconsultoria.com.br

RAILOC
Andaimes
Escoramentos
Máquinas
3774-1818

MAIORES FORNECEDORES

Relação dos 100 maiores fornecedores de leite da COOPERSETE, no mês de JULHO/2019

PRODUTOR	VOLUME MENSAL	DIÁRIO
001 Huguette Emiliene Noronha Guarani.....	1.140.782	36.799
002 Mauro Antônio Costa de Araújo.....	419.058	13.518
003 Maria do Carmo De Oliveira.....	166.797	5.381
004 Aroldo Plínio Gonçalves	103.263	3.331
005 Luís Eduardo Loureiro da Cunha.....	100.314	3.236
006 Ilacir Pereira de Amorim	61.911	1.997
007 Ivan Leão França	59.297	1.913
008 Epamig	51.211	1.652
009 Adilson Guimarães Capanema.....	49.618	1.601
010 Sérgio França Leão	46.424	1.498
011 Eymard Timponi França.....	38.735	1.250
012 Márcia de Fátima Moreira	30.835	995
013 Cláudio Notini Batista	30.830	995
014 Edimilson Lourenço de Freitas.....	29.890	964
015 Cid Monteiro Cruz.....	29.625	956
016 Mário Lúcio Zumpano	28.362	915
017 Fazenda do Riacho Ltda.	26.683	861
018 Marcos Miguel Tavares	25.274	815
019 Marcelo Azeredo Barbosa	24.783	799
020 Afonso da Silva Ferrão	20.694	668
021 Maurilio Vaz de Melo	20.404	658
022 Belkiss França Paiva.....	19.154	618
023 Monica Mascarenhas Lopes.....	18.689	603
024 Sylvio Romero Perez de Carvalho	18.505	597
025 Edson Lourenço de Freitas	18.413	594
026 Celso Aparecido de Oliveira.....	17.709	571
027 Geraldo Eustáquio Moreira.....	17.089	551
028 José de Paula Filho	15.630	504
029 Vera Campolina Marques Ferreira	15.234	491
030 Amaril Franklin	15.072	486
031 Espólio de Joaquim Henrique Nogueira ...	13.839	446
032 Luciano Drummond Procópio.....	13.358	431
033 Luciano Paiva Nogueira.....	12.173	393
034 Maria das Dores Teixeira	10.658	344
035 Alexandre Lopes Lacerda.....	10.074	325
036 José Gomes da Silveira	9.934	320
037 Nilton de Freitas Maciel Tavares	8.905	287
038 Carlos Antônio Figueiredo Amorim	8.307	268
039 Carlos Mauricio Vasconcelos Gonzaga.....	7.978	257
040 Carmélio Portilho Maciel.....	7.487	242
041 Martius Edson Brandão Guimarães.....	7.467	241
042 Carlos Ribeiro de Matos	6.926	223
043 Honório Gontijo de Lacerda	6.807	220
044 Fernando de Oliveira Dutra	6.804	219
045 Hélio Pereira de Avelar.....	6.609	213
046 Espólio de Adilson Evangelista Silva.....	6.385	206
047 Ednaldo dos Santos Tavares.....	6.304	203
048 Olavo Martins Figueiredo	6.301	203
049 Pedro Elyσιο Freitas Figueiredo.....	6.217	201
050 Omar Lourenço de Azeredo	6.199	200

PRODUTOR	VOLUME MENSAL	DIÁRIO
051 Onésimo Martins Figueiredo.....	6.127	198
052 Hélio Manoel de Carvalho.....	5.535	179
053 Ênio Miranda Figueiredo.....	5.180	167
054 Leonardo Henrique Cristelli Moura.....	4.757	153
055 Túlio Márcio da Silva Pereira Filho	4.530	146
056 Ernane Gonçalves de Paula	4.229	136
057 Cássio Martins Amorim	4.201	136
058 Mauro Sérgio Alves França	4.158	134
059 André Luiz dos Anjos Fonseca	4.007	129
060 Moacir Ribeiro de Matos.....	3.895	126
061 Wallace P de Araújo	3.846	124
062 Paulo Rogério Campolina Paiva	3.749	121
063 Luís Antônio do Amaral	3.630	117
064 Aparecida Moreira Cota Cruz	3.440	111
065 Helvécio Marques.....	3.415	110
066 Flávio Darlan Vasconcelos Reis.....	3.409	110
067 Manoel Ribeiro da Silva	3.127	101
068 Leonardo França Azeredo	3.033	98
069 Gilson Lourenço de Freitas	2.986	96
070 José Aroudo de Paula.....	2.952	95
071 Lúcio Eugênio Vieira	2.891	93
072 Geraldo José Duarte de Paula.....	2.809	91
073 Ivan Moreira Braga	2.677	86
074 Raul Diniz Neto	2.667	86
075 Geraldo Marcos Cunha	2.655	86
076 Múrcio José Silva	2.610	84
077 Antônio de Castro Matoso	2.484	80
078 Marcos Adão da Silva	2.433	78
079 Milton Antônio Tavares	2.413	78
080 Roxane Alves França	2.398	77
081 Waldir Botelho	2.268	73
082 Janor de Santana Guimarães.....	2.206	71
083 Roney Batista Pereira	1.975	64
084 Eros Valadares da Silva	1.970	64
085 Hélio José Duarte	1.924	62
086 Geraldo Vazante.....	1.898	61
087 Nelson Honório da Silva	1.879	61
088 Antônio Fortunato Martins	1.839	59
089 João Bernardino de Souza Neto	1.836	59
090 Delvo Martins Figueiredo.....	1.796	58
091 Domício de Campos Maciel.....	1.780	57
092 Denis Matoso França	1.753	57
093 Alírio Avelar de Carvalho	1.718	55
094 José Geraldo Cristelli.....	1.641	53
095 Siderpa Energia e Agropecuária Ltda.	1.638	53
096 Helvécio Damião de Oliveira	1.610	52
097 Marcos Antônio de Carvalho.....	1.546	50
098 Nelito Castro Martins Figueiredo.....	1.500	48
099 Agostinho Gonçalves Dias	1.496	48
100 Luiz Antônio Bernardino de Souza.....	1.466	47

www.cooperando.agr.br



MELHORES NA QUALIDADE DO LEITE

Melhores resultados do conjunto pago por qualidade de leite

JULHO/2019

DEDICAÇÃO EM PRODUZIR

Os 20 melhores cooperados ao lado receberam as maiores BONIFICAÇÃO DE QUALIDADE DO LEITE. A avaliação engloba as análises de Contagem Bacteriana Total (CBT), Contagem de Células Somáticas (CCS), Proteína e Gordura. Os associados merecem o devido reconhecimento pela dedicação em produzir leite de qualidade.

PRODUTOR	BONIFICAÇÃO (R\$)
Olavo Martins Figueiredo	0,2475
Frederico Figueiredo de Carvalho	0,2363
Wallace P de Araújo	0,2350
Carlos Maurício Vasconcelos Gonzaga.....	0,2282
Moacir Diniz Lima.....	0,2250
Luís Eduardo Loureiro da Cunha.....	0,2250
Ivan Leão França	0,2178
José Geraldo Viana	0,2141
Múrcio José Silva	0,2120
Helvécio Marques.....	0,2119
Alírio Avelar de Carvalho	0,2106
Leonardo Henrique Cristelli Moura.....	0,2100
Nelson Honório da Silva	0,2050
Geraldo Vazante.....	0,2040
José Manoel de Carvalho	0,2035
Siderpa Energética e Agropecuária Ltda.	0,2017
Agostinho Gonçalves Dias	0,1998
Leonardo França Azeredo	0,1963
Delvo Martins Figueiredo.....	0,1960
José Geraldo Cristelli.....	0,1957

Relação dos associados da Coopersele que conseguiram os melhores resultados na análise de qualidade do seu leite, tendo como critério individual a Porcentagem de Gordura (MG), Contagem Bacteriana (CBT), Contagem de Células Somáticas (CCS) e Porcentagem de Proteína Total (PT)

PORCENTAGEM DE MATÉRIA GORDA

PRODUTOR	PROD. leite/mês	%MG
Diniz Gomes Tameirão Filho	820	5,06
Antônia Clélia Moreira Cota.....	613	5,02
Luiz Antônio Bernardino de Souza.....	1.466	4,84
Abel De Figueiredo Rossi.....	947	4,78
Frederico Tavares.....	1.157	4,78
Moacir Diniz Lima.....	612	4,78
Olavo Martins Figueiredo	6.301	4,73
Ronaldo Antônio de Oliveira	556	4,73
Nelito Castro Martins Figueiredo.....	1.500	4,73
Ricardo Augusto Drummond	558	4,67
Luiz Henrique Cristelli Figueiredo	544	4,63
Siderpa Energética e Agropecuária Ltda.	1.638	4,61
Renildo Eustáquio Ribeiro.....	912	4,59
Leonardo França Azeredo	3.033	4,56
Flávio Guimarães da Rocha	1.068	4,55
Espólio de José Vanderlei Silva.....	510	4,53
Moacir Moreira Bruno	1.099	4,46
Ivan Leão França	59.297	4,46
Túlio Márcio da Silva Filho	4.530	4,45
Epamig.....	36.285	4,44

CÉLULAS SOMÁTICAS

PRODUTOR	PROD. leite/mês	%CCS
Antônio Fernandino Bahia Filho.....	799	80.000
Wagner Munaier e Silva	378	80.411
Ricardo Augusto Drummond	558	80.777
Onésimo Martins Figueiredo.....	6.127	93.568
Agostinho Gonçalves Dias.....	1.496	93.995
Alírio Avelar de Carvalho	1.718	94.868
Epamig	36.285	101.956
José Manoel de Carvalho	1.059	121.041
Antônia Clélia Moreira Cota.....	613	122.658
Marcos Adão da Silva	2.433	126.854
João Bernardino de Souza Neto	1.836	128.802
Marcos Geraldo Moura.....	750	137.870
Leonardo Henrique Cristelli Moura.....	4.757	137.870
Aparecida Moreira Cota Cruz	3.440	139.825
Milton Antônio Tavares	2.413	145.860
Denis Matoso França	1.753	147.336
Helvécio Marques.....	3.415	147.421
Carlos Maurício Vasconcelos Gonzaga.....	7.978	157.924
José Gomes da Silveira	9.934	158.000
Olavo Martins Figueiredo	6.301	163.481
Nelito Castro Martins Figueiredo.....	1.500	163.481

CONTAGEM BACTERIANA

PRODUTOR	PROD. leite/mês	%CBT
Wallace P de Araújo	3.846	2.449
José Geraldo Viana	954	3.000
Mauro Antônio Costa de Araújo.....	34.985	3.162
Flávio Guimarães da Rocha	1.068	3.464
Mário Lúcio Zumpano	28.362	3.464
Mauro Antônio Costa de Araújo.....	384.073	3.464
Adilson Guimarães Capanema.....	49.618	3.873
José Nogueira Guimarães	1.273	4.000
Hélio Manoel de Carvalho.....	5.535	4.000
Marcelo Azeredo Barbosa	24.783	4.000
Adelico de Paula Moreira Filho	682	4.243
Epamig.....	36.285	4.472
Alírio Avelar de Carvalho	1.718	4.472
Leonardo França Azeredo	3.033	4.899
Luís Eduardo Loureiro da Cunha.....	100.314	5.000
Cláudio Notini Batista	30.830	5.477
Márcia de Fatima Moreira	30.835	5.477
Eymard Timponi França.....	38.735	5.477
Ivan Leão França	59.297	6.000
Ilacir Pereira de Amorim	61.911	6.481
Omar Lourenço de Azeredo	6.199	6.481
Martius Edson Barbosa Guimarães.....	7.467	6.481

PORCENTAGEM DE PROTEÍNA TOTAL

PRODUTOR	PROD. leite/mês	%PT
Renildo Eustáquio Ribeiro.....	912	3,94
Carlos Maurício Vasconcelos Gonzaga.....	7.978	3,90
Wallace P de Araújo	3.846	3,82
Olavo Martins Figueiredo	6.301	3,75
Abel de Figueiredo Rossi	947	3,75
Nelito Castro Martins Figueiredo.....	1.500	3,75
Espólio de Américo Ferreira Júlio	609	3,74
Nelson Honório da Silva	1.879	3,70
Geraldo Magela Ferreira França.....	415	3,68
Ivan Leão França	59.297	3,68
José Gomes da Silveira	9.934	3,67
Siderpa Energética e Agropecuária Ltda.	1.638	3,66
João Henrique Flister.....	1.094	3,66
Ronaldo Antônio de Oliveira	556	3,66
Luiz Antônio Bernardino de Souza.....	1.466	3,65
Frederico Figueiredo de Carvalho	772	3,64
Geraldo Vazante.....	1.898	3,62
Antônia Clélia Moreira Cota.....	613	3,61
Ricardo Augusto Drummond	558	3,59
Múrcio José Silva	2.610	3,59

QUALIDADE DO LEITE

www.agricultura.gov.br/assuntos/inspecao/produtos-animal/publicacoes-dipoa

PERGUNTAS E RESPOSTAS REFERENTES ÀS INSTRUÇÕES NORMATIVAS Nº 76 E 77/2018

17 - Considerando que a norma entrará em vigor 180 dias após a sua publicação, a partir de qual momento devem ser considerados os resultados de CPP para fins da possível interrupção da coleta?

O resultado do mês subsequente à entrada em vigor será o primeiro a compor a média geométrica. A norma foi publicada em 30/11/18 e entrará em vigor dia 30/05/19. Assim, o resultado de CPP de junho, julho e agosto comporá em agosto de 2019 a primeira média geométrica a ser considerada. Caso não ocorra a correção em setembro e outubro, a interrupção será realizada no mês de outubro considerando o resultado de 3 meses consecutivos de médias geométricas fora do padrão de CPP.

18 - Para o retorno da coleta do leite deve ser apresentado resultado da média geométrica de CPP dentro do padrão?

Não. O resultado único de uma nova amostra analisada pela RBQL para CPP dentro do padrão regulamentar é suficiente para a retomada da coleta do leite na propriedade rural, como consequência da identificação e correção das causas que levaram a não conformidade, conforme parágrafo único do artigo 45 da IN nº 77/2018.

19 - A vinculação de novos produtores citada no artigo 49 IN nº 77/2018 pode incluir produtores que tiveram a coleta interrompida

em outro estabelecimento devido aos resultados de CPP fora do padrão?

Sim, porém para a adesão de novos produtores deve ser apresentado resultado de CPP emitido por laboratório da RBQL dentro do padrão, bem como ser verificada a adoção das boas práticas agropecuárias na propriedade rural.

20 - Para obter registro de granja leiteira, a propriedade deve estar certificada como livre de 20 brucelose e tuberculose?

Não, porém a granja deve comprovar a adesão ao Programa Nacional de Controle e Erradicação da Brucelose e Tuberculose Ani-

mal, com o objetivo de obtenção do certificado de propriedade livre das doenças.

21 - Por que a granja leiteira deve realizar análise em laboratório da RBQL em 21 frequência quinzenal?

Porque uma das principais características do leite tipo A são os padrões de Contagem Padrão em Placas - CPP e Contagem de Células Somáticas - CCS diferenciados e mais rígidos, os quais devem ser verificados com maior frequência a fim de identificar possíveis desvios e corrigi-los em tempo de se evitar a desclassificação do leite tipo A e seus derivados.

ANÚNCIOS

SALAS COMERCIAIS

Localização privilegiada: Em frente a Praça Barão do Rio Branco e ao lado da Prefeitura; Centro da cidade, próximo aos bancos e comércio. **Informações: (31) 3779-2350**

PROFISSIONAIS QUE PRESTAM SERVIÇOS NA REGIÃO DE SETE LAGOAS

AGRIMENSOR
ADRIANO VERDOLIM
Celular: (31) 99892-4688

Divisão geodésica de fazendas
Marcação de curvas de nível
Loteamento - Chacreamento
Desmembramentos de áreas

AGRIMENSOR
ALEX MARTINS
Martins Topografia e Engenharia
(31) 99502-1279 | 3776-9452

Levantamento topográfico.
Medições de Fazendas, chácaras,
lotes, divisões. Desmembramentos.
Georreferenciamento(INCRA)

AGRÔNOMO
MARTIUS GUIMARÃES
Tim: (38) 99107-9690
Vivo: (31) 99990-1740

Assistência Técnica e
Gerencial | Obtenção
do Certificado ISO

ENGENHEIRO CIVIL
RAFAEL MOREIRA
Celular: (31) 99875-4808
rafaelmoreira@gmail.com

Projetos de Pavimentação,
Drenagem Pluvial, Sistemas
de Abastecimento de Água e
esgotamento Sanitário

ENGENHEIRO
MARCUS CRISTELLI
Tim: (31) 99195-9975
Vivo: (31) 99910-9975

PROJETOS DE
OUTORGA E
LICENCIAMENTO
AMBIENTAL

PROJETISTA
ROGÉRIO BARCELOS
Fone: (31) 99995-2341

Projetos
Arquitetônicos.
Despachante
imobiliário

SAÚDE OCUPACIONAL
Rua Doutor Pena, 310, Centro,
Fone: (31) 3771 7922

Exames admissionais, demissionais,
retorno ao trabalho, mudança de
função e periódico com emissão de
ASO (atestado de saúde ocupacio-
nal). Elaboração de PPRa, PCMSO,
assessoria técnica e prestação dos
demais serviços de segurança e
medicina do trabalho.

VETERINÁRIO
ANTÔNIO HENRIQUE REIS
VIVO: (31) 99964-0700

Exames de Brucelose e
Tuberculose - Bovinos // AIE e
Mormo - Equinos
Assistência Técnica - Clínica,
Nutricional e Reprodutiva -
Bovinos e Equinos

VETERINÁRIO
JOSÉ FRANCISCO (Kiko)
Celular: (31) 99986-1206
Fone: (31) 3772-1439

Consultoria técnica em
fazendas de leite e corte; na
área econômica, nutricional,
sanitária e reprodutiva.

VETERINÁRIO
LUCAS COTA
Fone: (31) 97111-2244

Assistência completa
em Reprodução
Equina
www.lcvet.net

VETERINÁRIO
TÚLIO MÁRCIO
Celular: (31) 99986-2969
Fone: (31) 3773-2835

Assistência técnica na fazenda.
Inseminação Artificial.
Reprodução de machos (exame
andrológico) e fêmeas.

VETERINÁRIO
Wilton Ribeiro (Nino)
Fone: (31) 9-9826-5081

Assistência técnica em
fazenda de leite e corte.
Na área de reprodução
(ultrassom), consulta
clínica e cirurgia.

DIGA NÃO
AO LEITE EM PÓ IMPORTADO!

DIGA SIM
AO LEITE BRASILEIRO!

CAMPANHA DE VALORIZAÇÃO DO PRODUTOR BRASILEIRO
QUE GERA EMPREGO E RENDA

AUTO ELÉTRICA
Paraná
INJEÇÃO ELETRÔNICA

Motor de Partida - Alternador
Alarme - Trava - Vidros Elétricos
Anti-Furtos - Instalação em Geral

TEMOS BATERIAS

ACEITAMOS CARTÕES
VISA, MasterCard, Visa Electron, REDE SHOP

Paulo: 9-9735.1953
Valdemir: 9-9956.3139

Rua: Itaberaba, 271 - Bairro: São Francisco
Rua: Santa Juliana, 2.262 - Braz Filizola - Sete Lagoas-MG

TEL.: 3776.5851

Creditar (31) 3773-3100
99747-3100

Financiamento de Veículos
Serviço de despachante

Rua Raquel Teixeira Viana, 173 - Sete Lagoas (MG)
creditarst@hotmail.com | powercas@uai.com.br

Contabilidade **SIGAL**
Serviços de escritório em geral

(31) 9898-0309
R. Jovelino Lanza, 605
Jardim Arizona - SL

PRODUTOR RURAL, O QUE PRECISA?

No **ARMAZÉM DA COOPERSETE** encontra medicamentos veterinários, rações, insumos, adubos, sementes, ferramentas, artigos de selaria, roupas, utensílios domésticos e tudo o que for necessário para sua fazenda ou sítio



Portas abertas
para população!
Todo mundo pode comprar!

CooperseTE
CENTRAL DE VENDAS

Ana Cláudia (Dinha)
FONES: (31)
3779-2384
98269-3081
vendas@cooperseTE.com.br

DICA

Miriam Stumpf

Engenheira Agrônoma. Fonte: www.fazfacil.com.br

Sistemas de Irrigação para Horta e Jardim

Há no mercado diversos sistemas de irrigação, entre tipos de equipamentos e empresas especializadas. No entanto os mais utilizados são o de aspersão e o de gotejamento. Saiba mais a seguir.



■ Irrigação por gotejamento

Como Funciona a Irrigação por Aspersão

Utiliza equipamentos como bicos aspersores, mangueiras, bombas e controle computadorizado. É necessário um projeto para o dimensionamento e quantidade de material.

Conforme o sistema empregue poderá regar sobre a copa das plantas ou abaixo delas, com vantagens e desvantagens. Sobre a copa, poderá propiciar o surgimento de doenças fúngicas pelo ambiente úmido criado. É usado em grandes lavouras e também em fruticultura.

Abaixo da copa, conforme o cultivo o prejuízo está na água que atinge o tronco e ramos, como nas videiras. Isso dificulta o desenvolvimento das gemas.

A irrigação praticada na horta caseira, manualmente, é do tipo aspersão. É recomendável regar apenas o solo.

O Que é Microaspersão

Uma técnica dentro da irrigação por aspersão é microaspersão.

Ela ocorre com uma tubulação com bicos aspersores de baixa pressão entre plantas, regando o substrato entre elas.

Mais avançada, esta técnica poderá ter problemas de entupimento dos bicos. Será necessário o uso de filtros para evitar entradas de insetos como aranhas.

Irrigação por Gotejamento

É a técnica que umedece o solo junto da planta, economizando água. No entanto, exige também o uso de mangueiras e bombas, bem como de projeto de dimensionamento de material.

A nível de horta caseira é um modo interessante, possibilita o cultivo de hortaliças de ótima qualidade com uso mais racional da água.

A desvantagem deste sistemas de irrigação é que a planta passa a depender exclusivamente do fornecimento, não explorando o solo com suas raízes à busca de água e nutrientes.

Em época de falta de água nos municípios o resultado poderá ser desastroso se não houver reservatório próprio e suficiente para a demanda hídrica.

Sistemas de Fertirrigação

Para propiciar maior quantidade de nutrientes para uma produção de boa qualidade a técnica de fertirrigação tem sido usada com sucesso em produções comerciais.

Os nutrientes dissolvidos na água são fornecidos para as plantas, como por exemplo em produção de hortaliças e ornamentais em estufas.

Representa um menor custo de insumos e água, embora um gasto considerável inicial com equipamentos e necessita de projeto de dimensionamento do reservatório de água, das mangueiras, bombas, frequência e quantidade de elementos nutricionais.

É recomendável a consultoria e assessoria de um profissional especializado com o setor. Para a horta doméstica o custo elevado de tecnologia e equipamentos inviabiliza o projeto.

Irrigação por Gotejamento Profundo

A irrigação por gotejamento profundo ou subterrâneo traz inúmeras vantagens, principalmente para lavouras como nos cafezais e poderia ser utilizado por jardineiros amadores em suas hortas urbanas.

Consiste em enterrar mangueiras a uma profundidade que poderão fornecer água diretamente nas raízes das plantas, economizando líquidos e fertilizantes.

Também requer equipamentos e projetos sobre a área. Não propicia o aparecimento de doenças fúngicas e o desenvolvimento de

inços com esta racionalização do uso da água.

No entanto, trabalhos de capinas poderão cortar as mangueiras. É necessário o conhecimento da cultura para determinar a profundidade que deverão ficar as mangueiras.

Em lavouras extensivas são evitados os trabalhos culturais, aeração do solo e retirada de inços com capinas, usando herbicidas para acabar com a competição das ervas daninhas.

Solução para a horta caseira: com pazinha de jardim e não perfurando demasiado o solo poderemos controlar a limpeza de nossos canteiros sem danificar as mangueiras enterradas.

As mangueiras podem ser perfuradas a intervalos, que poderão ser marcados no solo com pedacinhos de bambu, na hora de plantar fazer a cova junto do mesmo, assim haverá água nas raízes.

Método Caseiro Alternativo de Irrigação

Na horta caseira poderemos usar um método simples para cultivar as hortaliças e frutos, com o uso de garrafas PET descartáveis. Furar uma garrafa limpa com um prego aquecido em furos bem pequenos.

Quando for preparar o canteiro para cultivo, enterrar no canteiro ao lado de uma muda que se deseja irrigar ou várias a intervalos regulares entre plantas. Deixar de fora uma parte do gargalo.

Quando necessitar irrigar, aplicar a mangueira de jardim no gargalo e encher a garrafa.

É conveniente manter a tampa evitando entrada de folhas, terra e insetos.

Para adubar a muda, dissolver à parte um colher de sopa de adubo granulado formulação NPK 10-10-10 para folhosas e 4-14-8 para frutos. Colocar na garrafa e encher com água

■ Irrigação caseira com garrafas PET descartáveis





NEM UMA GOTAS A MAIS
NEM UMA A MENOS.
TECNOLOGIA A FAVOR DO FUTURO.

MANGSETE
Mangueiras e Correas Automotivas, Agrícolas e Industriais



31 3774-7966

IRRIGAÇÃO PARA PAISAGISMO, PASTAGEM E LAVOURA

\$\$\$\$\$\$\$\$ BALCÃO DE NEGÓCIOS \$\$\$\$\$\$\$\$\$



■ **CAVALO QUARTO DE MILHA P.O.** Excelente papel. Faço catita em gado. Está próximo à Sete Lagoas. Fone: (31) 98260-7473.



■ **COOPERSETE VENDE Desintegrador Nogueira com preço de custo.** Um DMP 2 e outro DMP 1. Tratar com Martinha, no Armazém. Fone: (31) 3779-2370.

Essa digital é única

Essa, dá infinitas possibilidades de comunicar

digital graph

A gente faz o que gosta: esse é o nosso diferencial. Da criação à impressão você deixa que a gente faz pra você.

Banner, cartão, cartão de visita, crachá, cartão, impressão colorida em A3, adesivo, adesivo para vitrine, placas, plotter de recorte e impressão de projeto em Auto Cad

(31) 3771-4012 - digital.graph@hotmail.com



■ **GERADOR .2/8.0 kva a gasolina.** Partida Elétrica. Ideal para propriedades, tanques de leite, ordenhas etc. Tratar pelo fone: (31) 98827-7090

■ **CAMINHÕES.** Vendo dois caminhões Iveco. Um 3/4 (ano 2010) e outro trucado (ano 2010/11). Em excelente condições de trabalho. Tratar pelo fone: 99843-5007

■ **APARTAMENTO NO CANAAN** Localizado na Avenida Raquel Teixeira Viana. Tratar com Maria José. Fone: (31) 99926-4685

■ **ALUGO APARTAMENTO DE 2 QUARTOS NA PRAÇA DO CARMO - CLARINDO CASSIMIRO, EM SETE LAGOAS.** UMA VAGA DE GARAGEM. TRATAR PELO FONE: (31) 99986-1878



■ **CARNEIROS SANTA INÊS - DORPER.** Machos, fêmeas e filhotes. Vivos ou abatidos (pernil, paleta, Costela, carré). Tratar com Vinicius Silveira. Contato: (31) 99287-8548

ORDENHADEIRA

■ **ORDENHA DE 8 conjuntos** Delaval. Tratar com Délio. Fone: (31) 99832-8988

TRATOR

■ **TRATOR FORD 4100,** direção hidráulica, ano 1992. Tratar com Rômulo Reis. Fone: (31) 99986-1153.

■ **TRATOR MF 4192,** ano 2016. Vendo ou troco por trator menor. Falar com Janot. Fone: (37) 99909-7811

■ **TRATOR Massey Ferguson 275,** traçado, ano 2002. Tratar com Rômulo Reis. Fone: (31) 99986-1153

■ **TRATOR VALMET 65 ID** em bom estado de conservação. R\$ 15.000. Tratar com Gilmar. Fone: (31) 99642-8851.

TANQUES

■ **TANQUE ETSCHIED de 1.000** litros. Vendo. Preço de ocasião. Tratar com Guilherme. Fone

Vivo ou Zap: (31) 99803-9458.

■ **TANQUE DELAVAL de 770** litros. Seminovo, em bom estado de uso. R\$ 8.000. Aceito troca por gado de corte ou bezeros. Tratar com Alaerte ou Warley. Fones: (31) 99986-1663 ou 99626-4701.

■ **TANQUE ETSCHIED de 2.000** litros. Tratar com Délio. Fone: (31) 99832-8988.

VEÍCULOS

■ **CAMINHÃO M. Benz L 708,** Ano 1987, Km 326.661. Tratar pelo fone: (31) 99829-2800.

■ **CAMINHÃO F4000,** ano 1995, muito conservado, motor MWM 229 Turbo.v Tratar com Gilmar. Fone: (31) 99642-8851.

■ **FIAT MOBI VERMELHO** 2018/2019, completo, semi-novo, automático, com 519 km rodados. R\$ 48.000. Tratar com Francisco Diniz. Fone: (31) 3773-2464 ou 99565-3464

■ **CAMINHÃO IVECO 3/4 2008.** Vendo. Tratar pelo fone: (31) 99829-2800.

■ **ONIX LTZ, 2014/2015,** AUT/COMPLETO/TODO REVISADO PRETO, FIRE FLEX. WWW.MARCINHOVEICULOS.COM.BR FONE: (31) 3772-1166.

■ **KWID ZEN, 2018/2018,** BRANCO, COMPLETO/ÚNICO DONO. WWW.MARCINHOVEICULOS.COM.BR FONE: (31) 3772-1166.

■ **VOYAGE EVIDENCE 1.6, 2015/2016,** BRANCO, MEC/COMPLETO. WWW.MARCINHOVEICULOS.COM.BR FONE: (31) 3772-1166

■ **MONTANALS, 1.4, 2014/2015,** PRATA, COMPLETA. WWW.MARCINHOVEICULOS.COM.BR FONE: (31) 3772-1166

■ **UNO SPORTING 1.4, 2011/2012,** BRANCO, COMPLETO. WWW.MARCINHOVEICULOS.COM.BR FONE: (31) 3772-1166

■ **PALIO WK ADVENTURE 1.8, 2003/2004,** VERDE, COMPLETO. WWW.MARCINHOVEICULOS.COM.BR FONE: (31) 3772-1166

■ **UNO MILLE, 1.0, 2011/2012,** PRATA, DH/VE/TE/LLVT. WWW.MARCINHOVEICULOS.COM.BR FONE: (31) 3772-1166

VOLUMOSOS

■ **CANAVAL -** Vendo em em Carvalho de Almeida. Tratar com Leonardo. Fone: (31) 99204-3422 ou 99204-3422.

■ **SILAGEM DE MILHO.** 100% das espigas. Está a 2 km do Núcleo João Pinheiro - Sede. R\$ 150 a tonelada. Tratar com Luís Otávio. Fone: (31) 99594-0444

■ **SILAGEM DE SORGO** já armazenada. Aproximadamente 200 toneladas. R\$ 60, a tonelada. Tratar com Ivan Duarte. Fone: (31) 99601-7141.

ANIMAIS (Bovinos)

■ **BEZERRAS.** Vendo, filhas de inseminação. Altíssima genética. Tratar com Sérgio Salles. Fone: (31) 99634-5869.

■ **TOURO** Girolando 3/4, registrado, idade 14 meses, pintado tribof. Mãe produto de FIV com lactação oficial de 9.576 KG e avaliação genética de 735 kg para leite. Touro muito leiteiro, preço comercial. Tratar com Luciano Nogueira. Fone: (31) 99208-5392.

■ **TOURO** holandês PO. Criatório Barreiro Alto. Filho de Planet. Boi muito manso e com ótima produção. 4 anos e meio. Tratar com Luciano Nogueira. Fone: (31) 99208-5392.

■ **VACAS.** Vendo de alta produção e genética. Produto de inseminação artificial. Tratar com Sérgio Salles. Fone: (31) 99634-5869.

■ **NOVILHAS.** Vendo, filhas de inseminação. Altíssima genética. Tratar com Sérgio Salles.

Fone: (31) 99634-5869.

■ **NOVILHAS 1/2 F1 de FIV.** Vendo 20, todas prenhas. Está em Jequitibá. Tratar com Cleber Borges. Fone: (31) 98453-5782.

DIVERSOS

■ **CARRETAS DE MADEIRA** de 2 eixos em excelente estado. Tratar com Sérgio. Fone: (31) 99634-5869.

■ **ENSILADEIRA PINHEIRO** 4610 em excelente estado. Tratar com Sérgio. Fone: (31) 99634-5869.

■ **GERADOR TRIFÁSICO.** 20 KVA, diesel, semi novo. Tratar com Guilherme. Fone Vivo ou Zap: (31) 99803-9458.

■ **TRABALHADOR RURAL** - Procuo serviço em propriedades rurais. Experiência em ordenha, tratorista em plantações e colheitas, tratador, treinamento de gado para exposições etc. Falar com Ricardo. Fone: (31) 99738-4553

■ **BOMBA DE VÁCUO** para ordenha de 8 conjuntos, 5 conjuntos e teteiras novas e 4 medidores mecânicos. Tratar com Cleber Borges. Fone: (31) 98453-5782.

■ **SILLO DE RAÇÃO** 12 mil kilos. Tratar com Délio. Fone: (31) 99832-8988.

■ **MUDAS DE ESTÉRVICE** (Adoçante Natural). Tratar com Lelei Duarte. Fone: (31) 99986-4041.

IMÓVEIS

■ **FAZENDA NAS PINDAÍBAS** - 64 hectares no município de Jequitibá. Campo, cerrado e área de cultivo na beira do Rio das Velhas. Troco por imóveis. Tratar com Cristina. Fone: (31) 99944-0663.

■ **CHÁCARAS.** Vendo uma ou duas na Lagoa Santo Antônio (Jequitibá). 800 metros cada. Fazemos transferência. Tratar pelos fones: (31) 99717-1186 ou 3772-8509.

■ **TERRENO.** Vendo um de 64

hectares. Está na beira do Rio das Velhas, localizado na comunidade de Pindaíbas - Jequitibá. Plano, com aproximadamente 12 hectares de canavial. Tratar com Rogério. Fone: (31) 99739-2231.

■ **FAZENDA NAS PINDAÍBAS.** 64 hectares. Município de Jequitibá. Campo e cerrado. Área de cultivo à beira do Rio das Velhas. Troco por imóvel de menor valor. Tratar com Cristina. Fone: (31) 99944-0663.

■ **FAZENDA EM JEQUITIBÁ** - banhada pelo rio das velhas, na beira do asfalto. Ótimo local para posto de gasolina. Preço: R\$120.000 o hectare. Fotos e mais informações: (31)98501-7593 ou (31) 3023-4049. E-mail: ciadoscartoes@hotmail.com

■ **FAZENDA** de 204 ha. Cana, capineira, 30 ha de brachiaria, cinco açudes, sete tanques para peixes, galpão para frango, 40.000 pés de eucalipto, pomar, três nascentes. Tratar com Vicente. Fone: (31) 3771-2273 ou 98548-0299.

\$\$\$ BALCÃO DE NEGÓCIOS \$\$\$

QUERO VENDER (), COMPRAR ():

■ **VALOR (\$):** _____

■ **TRATAR COM:** _____

■ **FONES:** _____ / _____

Os classificados são grátis para os associados da Cooperse (pessoas físicas). Para anunciar preencha o formulário acima e entregue na Diretoria da Cooperse. O texto também podem ser enviado através do e-mail: marcelo.cooperando@gmail.com.

Para sair na próxima edição, que circulará dia 15 (junto com a folha de pagamento da COOPERSETE), o anúncio deve chegar até o próximo dia 9. Aqueles que tiverem valores terão preferência para publicação.

INTERNET MEGA VELOCIDADE

FIBRA ÓPTICA + VELOCIDADE + DEFINIÇÃO + INTERATIVIDADE

Para você que gosta de games, baixar arquivos e assistir vídeos em alta definição, entre em contato e deixe a Link7 levar essa inovação até você

LINK7 INTERNET - REDES

Cadastre e receba as informações
www.link7.com.br
ou ligue para a nossa central 31 3771.1579

TRATORLAGOS Massey - Valmet Ford - CBT - CASE

Peças para tratores

FONES: (31) 3771-1946 3773-5496 3771-6853 8757-5496

Av. Doutor Renato Azeredo, 931 - Sete Lagoas (MG)

RETIFICA DIESEL SETE

SEGURANÇA E ALTA TECNOLOGIA

www.retificadieselsete.com.br

FONE: (31) 3773-1557

RAILOC

Andaimes Escoramentos Máquinas

3774-1818

UMAS & OUTRAS



Produtos da marca SETE foram apresentados na Minas Láctea

Referência na difusão de tecnologias sobre leite e derivados, a Minas Láctea acontece semestralmente na cidade de Juiz de Fora. A última versão aconteceu entre os dias 16 e 18 de julho. Durante a mostra, a Cooper sete apresentou quatro produtos SETE: Doce de Leite, Manteiga, Requeijão em Barra e Requeijão Cremoso. O diretor comercial, Maurílio Vaz de Melo, juntamente com o veterinário Wilton Ribeiro (Nino) e a técnica de laticínios Thais Soares Maia, conheceram as novidades de máquinas e equipamentos do setor de laticínios.

Durante a Minas Láctea aconteceram exposições, concurso e programação científica – realizadas nas sedes do Expominas e do Instituto de Laticínios Cândido Tostes

(ILCT). O evento atraiu público de 12 mil visitantes e movimentou cerca de R\$ 200 milhões em negócios.

A 44ª Exposição de Máquinas, Equipamentos, Embalagens e Insumos para a Indústria Laticinista (Expomaq) reuniu 126 empresas para a apresentação de novidades em maquinários, embalagens e insumos, além de prospecção de negócios e a possibilidade de concretização de vendas.

Já a 44ª Exposição de Produtos Lácteos (Expolac) teve a participação de 75 laticínios. Funcionou como vitrine nacional para apresentação de produtos derivados do leite. Os visitantes conheceram e degustaram queijos, doces, bebidas lácteas, iogurtes e produtos inovadores que serão lançados.

CAPACITAÇÃO PELO SENAR

O Sindicato Rural de Sete Lagoas e o Senar Minas realizam diversos cursos de capacitação. Para mais informações, entre em contato com o Sindicato ou ligue para a mobilizadora do SENAR, Tatiane Cristelli, através do Celular: (31) 99338-5936



Curso de Produção Artesanal de Salgados e Doces para festa em Funilândia. Foi realizado na comunidade de Saco da Vida, entre 29 a 31 de julho. A instrutora foi Rita Oliveira

ANIVERSARIANTES DA COOPERSETE

ASSOCIADOS

15 AGOSTO
João Henrique Flister
...
16 AGOSTO
Frederico Tavares
...
18 AGOSTO
José Oberdan Vasconcelos Reis
...
21 AGOSTO
André Fabrício Ferreira de Paula
Huguette Emillienne Françoise Collin de Noronha Guarani
...
24 AGOSTO
Edimilson Lourenço de Freitas
...
04 SETEMBRO
Luiz Antônio do Amaral
...
10 SETEMBRO
Nelito Castro Martins Figueiredo
...
11 SETEMBRO
Wagner Munaier e Silva
...
13 SETEMBRO
Sérgio França Leão
...

Pedimos aos associados e funcionários da Cooper sete para enviarem uma foto pessoal, quando da data do seu aniversário. Vai ser publicada na coluna

FUNCIONÁRIOS

20 AGOSTO
Helena das Graças Lopes
...
25 AGOSTO
Valenci José da Silva
...
09 SETEMBRO
Eva Ingrid Guimarães
Luiz Fernando Gomes Gonçalves
Waléria Maria Cunha Fernandes
...
14 SETEMBRO
Priscila Gonçalves de Matos
...



Waléria, em 09/09



Sérgio, em 13/09

tempo verde
www.tempoverde.agr.br

Omelete mineiro com leite



MODO DE FAZER

Coloque a linguiça em uma frigideira antiaderente com o azeite de oliva. Leve ao fogo e frite, mexendo de vez em quando, até ficarem macias e levemente douradas. Retire do fogo e reserve. Coloque em uma tigela os ovos e bata com um batedor manual por 30 segundos. Aos poucos e sem parar de bater, vá acrescentando o leite SETE, a farinha de trigo, a linguiça, a cebolinha-verde e o sal. Junte o fermento em pó e misture delicadamente. Disponha a manteiga SETE em uma frigideira antiaderente (20 cm de diâmetro) e leve ao fogo até derreter. Distribua a massa de maneira uniforme e arrume os pedaços de queijo SETE. Abaixar o fogo e cozinhe por 15 minutos ou até a omelete ficar firme e dourada dos dois lados. Retire do fogo. Com auxílio de um aro vazado (13 cm de diâmetro), corte 4 porções da omelete. Sirva ainda quente. Decore com manjeriço.



INGREDIENTES

1 linguiça calabresa fresca pequena cortada em rodela (150 g); 1 colher de azeite de oliva (10 g); 4 ovos (200 g); ½ xícara de leite SETE (120 ml); 4 colheres de farinha de trigo (30 g); ½ xícara de cebolinha-verde picada finamente (20 g); 1 colher de fermento em pó (2 g); 2 colheres de manteiga SETE (24 g); e, 100 g de queijo SETE cortado em pedaços regulares



Fale com a
COOPERSETE

- ARMAZÉM GERAL 1 31 3779-2370
- Central de Compras 31 3779-2384
31 98205-6610
centraldecompras@cooperse.com.br
- Compras externas 31 3779-2372
31 98634-6513
compras1@cooperse.com.br
compras2@cooperse.com.br
- Compras (FAX) 31 3779-2382
- Marketing 31 3779-2372
marketing@cooperse.com.br
- Vestuário 31 3779-2374
- Farmácia 31 3779-2375
3779-2385 / 3779-2373
- Agrônomos e Veterinários 31 3779-2375
31 3779-2385 / 31 3779-2373
- Vendas e Assistência em Ordenhas 31 98634-6511
31 98634-6518
- Selaria 31 3779-2376
- Ração e Insumos 31 3779-2378
31 3779-2386 / 31 99804-3800
racoes@cooperse.com.br
- ARMAZÉM 3 31 3779-2379
31 98269-3081
vendas@cooperse.com.br
- Contabilidade 31 3779-2361
31 3779-2362 / 31 98634-6510
contabilidade@cooperse.com.br
- Departamento Fiscal 31 3779-2363
31 98634-6510
fiscal@cooperse.com.br
- Departamento Pessoal 31 3779-2365
31 98634-6510
rh@cooperse.com.br
- Departamento de Cooperado 31 3779-2366
31 3779-2357 / 31 98634-6510
cooperado@cooperse.com.br
- Departamento Jurídico 31 3779-2364
juridico@cooperse.com.br
- Diretoria 31 3779-2350
8634-6515 / (FAX) 3779-2351
diretoria@cooperse.com.br
- Tesouraria 31 3779-2356
3779-2358 / 98634-6510
financeiro@cooperse.com.br
- Laticínio 31 3776-2194
98269-2899
Vendas 3773-2899 / 98525-9310
fabrica@cooperse.com.br
- Posto Combustível 98634-6511
3779-2380
t.i@cooperse.com.br
- JORNAL COOPERANDO 99901-2327
marcelo@cooperando.agr.br

FIM DE SEMANA é pra você.
Alugue um carro e curta uma viagem com os amigos.

Tarifa Promocional em 10X sem juros

Em Sete Lagoas:
Av. Coronel Altino
França, 360
Tel.: (31) 3771-9799

Localiza
Vai com você

Reservas 24h:
0800 979 2000
www.localiza.com

**FERRAGEAMENTO
CASQUEAMENTO
DOMA RACIONAL**

Juninho Ferrador
(31) 99606-5264

IMPRESSO

ENDEREÇAMENTO



COOPERSETE

Rua Ulises Vasconcelos, 18
35.700-030 . Sete Lagoas . MG

PRODUTOR RURAL, O QUE PRECISA?

No **ARMAZÉM DA COOPERSETE** encontra medicamentos veterinários, rações, insumos, adubos, sementes, ferramentas, artigos de selaria, roupas, utensílios domésticos e tudo o que for necessário para sua fazenda ou sítio



Portas abertas
para população!
Todo mundo pode comprar!

Cooperse

CENTRAL DE VENDAS

Ana Cláudia (Dinha)
**FONES: (31) 3779-2384
98269-3081**
vendas@cooperse.com.br